

REMORQUE

AM 510-700

TRAILER

FABRIQUÉ PAR / MANUFACTURED BY :



9, Rue des Industries
L'Islet (Québec) G0R 1X0 CANADA

Service français : (418) 247-5626
Télécopieur : (418) 247 3600
Customer's English Service: (418) 247-7709
(418) 247-5626 EXT.23

E-Mail : service@ammachinery.com
Web Site : www.ammachinery.com

Félicitations !

Vous êtes maintenant propriétaire de la plus robuste remorque sur le marché : **le modèle AM 510-700 de Machinerie A.M.** Nous sommes convaincus que vous apprécierez les nombreuses années de service fiable que vous procurera votre remorque.

La garantie de 12 mois du AM 510-700

IMPORTANT : Pour valider la garantie, vous devez compléter et retourner le formulaire d'enregistrement ci-joint à Machinerie A.M. Inc. dans les dix jours suivant la prise de possession.

COUVERTURE DE GARANTIE

Machinerie A.M. garantie que ses remorques AM **510-700** sont fabriquées en utilisant des normes de qualité supérieures. Machinerie A.M s'engage à remplacer ou à réparer toutes pièces défectueuses (à l'exclusion des pneus*) et ce, sur les lieux d'affaires du vendeur. Toute pièce défectueuse sera remplacée sans frais de pièces et de main d'œuvre si une défectuosité apparaissait dans les douze mois suivant la date d'achat par l'acheteur original. La garantie est valide seulement si la défectuosité est signalée à notre distributeur ou à nous-même par le vendeur qui remplira un formulaire de réclamation de garantie dans les 15 jours suivant le bris. L'acheteur devra défrayer les frais de déplacement du mécanicien et/ou les frais de transport de la remorque jusque chez le concessionnaire où la réparation sera effectuée.

*Les pneus sont couverts par la garantie de leurs fabricants respectifs.

LIMITATION DE LA GARANTIE

Cette garantie couvre seulement les défauts de fabrication ou de matériel. Elle ne couvre pas la dépréciation causée par une usure normale ou les dommages dus à un accident, un mauvais entretien, un entreposage négligent et/ou un mauvais usage.

DOMAGES SECONDAIRES

La présente garantie exclut tous dommages secondaires, par exemple les pertes de revenus dus à un bris ou à une non-disponibilité des pièces de remplacement.

Congratulation!

You are now the proud owner of the best trailer on the market : A.M. Machinery's Model AM **510-700**. We are convinced that you will enjoy the trouble free experience of working with your AM **510-700**

AM 510-700 months warranty

☛ **IMPORTANT** : Warranty registration form enclosed must be completed and returned to A.M. Machinery within 10 days of ownership to validate warranty.

WARANTY COVERAGE

A.M. Machinery Inc. warranties that the Dump Trailer Model AM **510-700** is manufactured under high quality standards and agrees to replace or repair at seller's place of business all parts (except: tires*), which are defective in material or workmanship without charge for parts and labor if a defect appears within twelve months from the date of the purchase by the original purchaser.

The warranty is only valid if the fault is reported to us or our distributors by the dealer submitting a complete warranty claim form within 15 days of the breakdown. The purchaser shall pay any charge for making service call and for transporting the machine to the place where the warranty work is to be performed.

*Tires are under the warranty of their respective manufacturer.

EXCLUSION

This warranty covers only defective materials or workmanship. It does not cover depreciation or damage caused under normal wear, accidents, improper maintenance, improper protection in storage or improper use.

DISCLAIMER OF CONSEQUENTIAL DAMAGE

The warranty exclude any secondary damage, for example consequential losses caused as a result of machine breakdown or non-availability of spare parts.

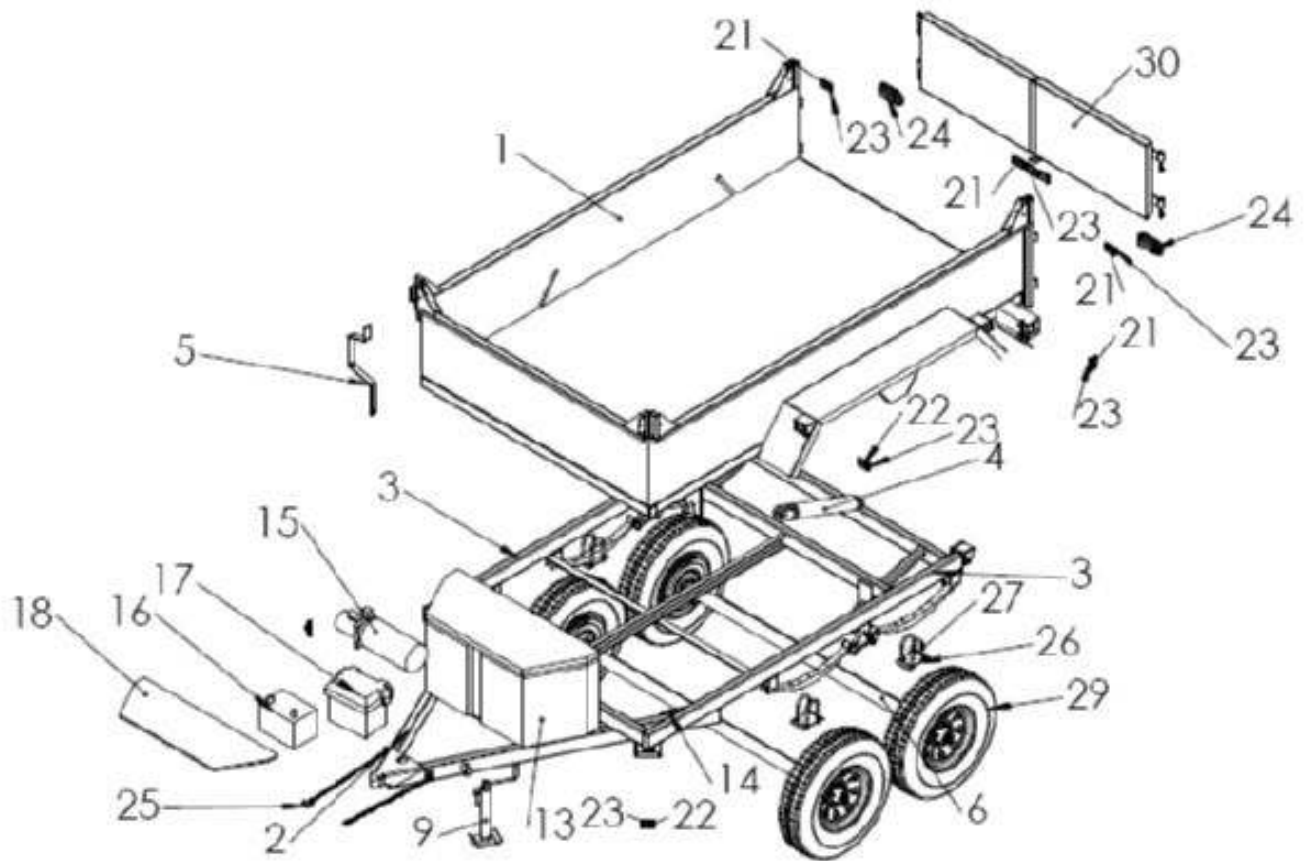

No	QTÉ	No. PIÈCE	DESCRIPTION
1	1	202 027	BOÎTE 5 X 10 - BOX
2	1	201 659	PÔLE - POLE
3	1	202 021	CHASSIS 5 X 10 (7000 LBS) - FRAME
4	2	100 621	CYLINDRE HYDRAULIQUE 3.00 X 16 - CYLINDER
5	1	201 409	SUPPORT À PNEU DE SECOURS - SPARE SAFETY SUPPORT
6	2	202 033	ESSIEU 2-3/8" DOMPEUR - DUMPING AXLE
7	2	201 463	PENTURE- STRAP HINGE
8	1	100 220	SUPPORT DE CRIC - JACK SUPPORT
9	1	100 229	CRIC 5000 LBS - JACK
13	1	100 891	COFFRE EN PLASTIQUE - PLASTIC CASE
14	1	100 153	BOÎTE DE JONCTION - BOX
15	1	100 354	UNITÉ HYDRAULIQUE 12 VDC 2G - HYDRAULIC UNIT
16	1	100 169	BATTERIE MARINE - BATTERY NAVY
17	1	100 040	COFFRE A BATTERIE - BATTERY CASE
19	4	100 982	ÉQUERRE - SQUARE
21	7	100 154	FEU DE POSITION ANTI-CHOC ROUGE - CLEARANCE LIGHT AMBER
22	4	100 155	FEU DE POSITION ANTI CHOC JAUNE - CLEARANCE LIGHT AMBER
23	11	100 659	GROMMET POUR CLAIRANCE OVALE - RUBBER SEALED FOR CLEARANCE
24	2	100 160	FEU ROUGE OVALE COMPLET - COMPLETE OVAL RED LIGHT
25	2	100 460	CHAINE DE SÉCURITÉ CLASSE 4 36" - SAFETY CHAIN
26	4	100 052	ATTACHE DE LAME 2-1/2" TROUS 1/2" -BLADE ATTACHES
27	8	100 143	BOULON EN U 2-1/2" X 6-1/2 X 1/2-20 - U-BOLT
28	16	150 194	ÉCROU NYLON 1/2-20 NF - NYLON NUT
29	1	100 887	PNEU + JANTE ST225D75R15 8PL 6TR RALLY - WHEEL & RIMS
30	1	202 020	PANNEAU ARRIÈRE- PANEL BACK

ESSIEU 3500 LBS AXLE

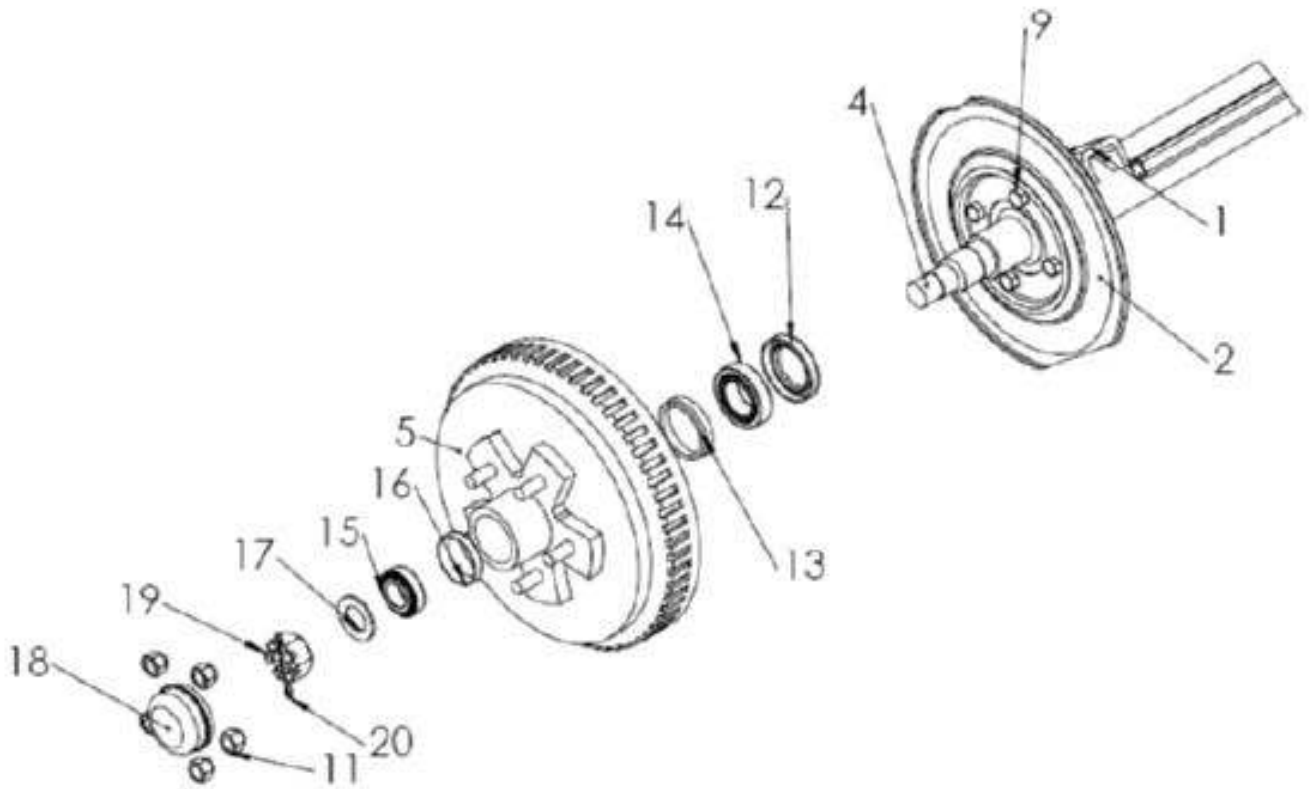









No.	QTÉ	No. PIÈCE	DESCRIPTION
1	2	100 088	SUPPORT DE LAME – SPRING PAD
2	1	100 274	FREIN ÉLECTRIQUE GAUCHE 10” –ÉLECTRIC BRAKE LEFT
3	1	100 273	FREIN ÉLECTRIQUE DROIT 10” ELECTRIC BRAKE RIGHT
4	2	100 107	ESSIEU DROIT 3500 LBS PLAQ. RACCORD – SPINDLE 3 500 LBS WITH BRAKE FLANGE
5	2	100 272	TAMBOUR 10” – DRUM
6	2	100 079	PNEU JANTE H78-15 ST 8P 5 TR – WHEEL & RIMS
9	8	150 036	BOULON PLAQ. 1 X 7/16-14 PLATED BOLT
10	8	150 174	ÉCROU PLAQ. NYLON 5/8” – PLATED NYLON LOCK NUT
11	10	150 186	ÉCROU PLAT. ½”-20 - NUT PLAT
12	2	100 466	JOINT D’ÉTANCHÉITÉ 1.750 X 2.565 X 0.500 – GREASE SEAL
13	2	100 112	CUVETTE DE ROULEMENT 68111 BEARING CUP
14	2	100 694	ROULEMENT CONIQUE INT. 68149 – OUTER BEARING
15	2	100 693	ROULEMENT CONIQUE EXT. 44649 – OUTER BEARING
16	2	100 111	CUVETTE DE ROULEMENT 44610 BEARING CUP
17	2	150 224	RONDELLE 1” – WASHER
18	2	100 704	COUVERT ANTIPOUSSIÈRE – GREASE CUP
19	2	150 199	ÉCROU HEX. 1” SPINDLE NUT
20	2	100 116	GOUPILLE FENDUE 5/32 X 2” COTTER PIN

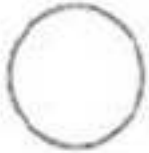

BOÎTE JONCTION - BOX

MISE A TERRE GROUND	BATT+ VÉHICULE/ BATT + CONVEY	ACCESSOIRES / AUXILIARY	CLIGNOTANT GAUCHE / LEFT FLASHER	STATIONNEMENT / PARKING	CLIGNOTANT DROIT / RIGHT FLASHER	FREINS / BRAKE
BLANC / WHITE	NOIR / BLACK	JAUNE / YELLOW	ROUGE / RED	VERT / GREEN		
						
Blanc (Frein)/ White (Brake) Blanc (4 Fils)/White (4 Wires) Blanc (7 Fils)/White(7 Wires) Blanc (Frein d'urgence)/	Noir (7 Fils) /Black (7 Wires) Vert(Freins d'urgence) / Green(Breakaway)	Jaune (7 Fils)/ Yellow (7 Wires)	Rouge (7 Fils)/Red (7 Wires) Jaune (4 Fils)/Yellow (4 Wire)	Vert (7 Fils) /Green (7 Wires) Brun (4 Fils) /Brown(4 Wires) Brun (1 Fil) /Brown (1 Wire)	Brun (7 Fils) /Brown (7 Wires) Vert (4 Fils)/Green (4 Wires)	Bleu (7 Fils) /Blue (7 Wires) Noir (Frein)/ Black (Brake) Brun (Frein d'urgence)/ Brown (Breakaway)