

DÉBUSQUEUSE

2001

SKIDDER

FABRIQUÉ PAR / MANUFACTURED BY :



9, Rue des industries
L'Islet (Québec) G0R 1X0 CANADA

Customer's English Service: (418) 247-7709
(418) 247-5626 ext.23

Service français : (418) 247-5626
Télécopieur : (418) 247 3600

E-Mail : service@ammachinery.com
Web Site : www.ammachinery.com

Félicitations !

Vous êtes maintenant propriétaire de la plus robuste **débusqueuse** sur le marché : **le modèle 2001 de Machinerie A.M.** Nous sommes convaincus que vous apprécierez les nombreuses années de service fiable que vous procurera votre **débusqueuse**.

La garantie de 12 mois du 2001

IMPORTANT : Pour valider la garantie, vous devez compléter et retourner le formulaire d'enregistrement ci-joint à Machinerie A.M. Inc. dans les dix jours suivant la prise de possession.

COUVERTURE DE GARANTIE

Machinerie A.M. garantit que ses **débusqueuses 2001** sont fabriquées en utilisant des normes de qualité supérieures. Machinerie A.M. s'engage à remplacer ou à réparer toutes pièces défectueuses (à l'exclusion des pneus*) et ce, sur les lieux d'affaires du vendeur. Toute pièce défectueuse sera remplacée sans frais de pièces et de main d'œuvre si une défectuosité apparaissait dans les douze mois suivant la date d'achat par l'acheteur original. La garantie est valide seulement si la défectuosité est signalée à notre distributeur ou à nous-même par le vendeur qui remplira un formulaire de réclamation de garantie dans les 15 jours suivant le bris. L'acheteur devra défrayer les frais de déplacement du mécanicien et/ou les frais de transport de la **débusqueuse** jusque chez le concessionnaire où la réparation sera effectuée.

*Les pneus sont couverts par la garantie de leurs fabricants respectifs.

LIMITATION DE LA GARANTIE

Cette garantie couvre seulement les défauts de fabrication ou de matériel. Elle ne couvre pas la dépréciation causée par une usure normale ou les dommages dus à un accident, un mauvais entretien, un entreposage négligent et/ou un mauvais usage.

DOMAGES SECONDAIRES

La présente garantie exclut tous dommages secondaires, par exemple les pertes de revenus dus à un bris ou à une non-disponibilité des pièces de remplacement.

Congratulation!

You are now the proud owner of the best **skidder** on the market : A.M. Machinery's Model **2001**
We are convinced that you will enjoy the trouble free experience of working with your **2001**

2001 12 months warranty

☛ **IMPORTANT** : Warranty registration form enclosed must be completed and returned to A.M. Machinery within 10 days of ownership to validate warranty.

WARANTY COVERAGE

A.M. Machinery Inc. warrants that the **skidder** Model **2001** is manufactured under high quality standards and agrees to replace or repair at seller's place of business all parts (except: tires*), which are defective in material or workmanship without charge for parts and labor if a defect appears within twelve months from the date of the purchase by the original purchaser.

The warranty is only valid if the fault is reported to us or our distributors by the dealer submitting a complete warranty claim form within 15 days of the breakdown. The purchaser shall pay any charge for making service call and for transporting the machine to the place where the warranty work is to be performed.

*Tires are under the warranty of their respective manufacturer.

EXCLUSION

This warranty covers only defective materials or workmanship. It does not cover depreciation or damage caused under normal wear, accidents, improper maintenance, improper protection in storage or improper use.

DISCLAIMER OF CONSEQUENTIAL DAMAGE

The warranty exclude any secondary damage, for example consequential losses caused as a result of machine breakdown or non-availability of spare parts.

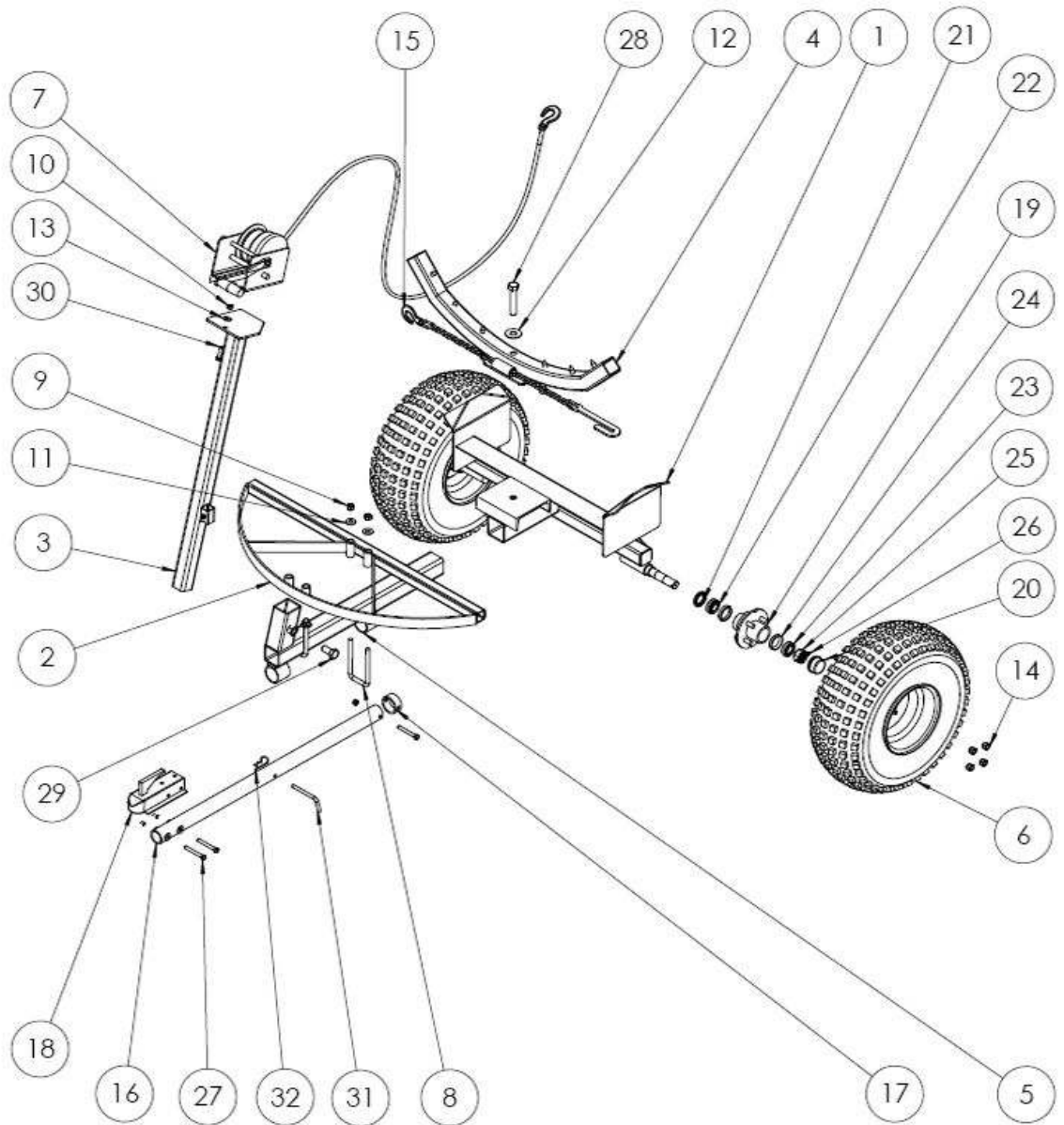

No.	QTE	No. Pièce	DESCRIPTION
1	1	800 002	CHÂSSIS / FRAME
2	1	800 000	ARC PROTÈGE ROUE / WHEEL PROTECTIVE ARCH
3	1	800 003	MAT/ MAST
4	1	800 001	ARC D'ACCROCHAGE / GRIPPING ARCH
5	1	800 005	PÔLE CARRÉE / SQUARE POLE
6	2	100 002	PNEU-JANTE / TIRE-WHEEL
7	1	800 210	TREUIL MANUEL & CORDE KEVLAR/MANUAL WINCH & KEVLAR ROPE
8	2	100 054	BOULON EN U 1/2-20 X 2 1/2" /U-BOLT 1/2-20 X 2 1/2"
9	4	150 194	ÉCROU PLAQ. NYLON 1/2-20 NF / PLATED NYLON NUT
10	4	150 173	ÉCROU PLAQ. NYLON 3/18-16 / PLATED NYLON NUT
11	4	150 213	RONDELLE PLAQ. 1/2" / PLATED WASHER
12	1	150 216	RONDELLE PLAQ. 3/4" / PLATED WASHER
13	1	150 211	RONDELLE PLAQ. 3/8" / PLATED WASHER
14	8	150 186	ÉCROU PLAQ. ROUE 1/2-20 / WHEEL NUT
15	1	800 026	CHAÎNE DÉBUSQUEUSE / LOG CHAIN
16	1	800 004	PÔLE / TOWBAR
17	1	200 010	PÔLE D'ARRÊT / TOWBAR STOPPER
18	1	100 001	COUPLEUR 1 7/8" / COUPLER
19	2	100 003	MOYEU / HUB
20	2	100 091	CAPUCHON ANTIPOUSSIERE / DUST CAP
21	2	100 700	JOINT D'ÉTANCHÉITÉ 1789 / SEAL 1789
22	2	100 693	ROULEMENT CONIQUE 44649 / BEARING 44649
23	2	100 692	ROULEMENT CONIQUE 44643 / BEARING 44643
24	2	100 111	CUVETTE DE ROULEMENT 44610 / BEARING CUP 44610
25	2	150 199	ÉCROU HEX. BARRÉ 1" /SPINDLE NUT 1"
26	2	100 116	GOUPILLE FENDUE 5/32" X 2" / COTTER PIN 5/32" X 2"
27	3	150 029	BOULON PLAQ. 3/8-19 X 3" / PLATED BOLT 3/8-19 X 3"
28	1	150 100	BOULON PLAQ. 3/4-10 X4" / PLATED BOLT 3/4-10 X4"
29	2	150 092	BOULON PLAQ. 3/4-10 X 1 1/2" / PLATED BOLT 3/4-10 X 1 1/2"
30	1	150 024	BOULON PLAQ. 3/8-16 X 1 1/2" / PLATED BOLT 3/8-16 X 1 1/2"
31	1	200 073	GOUPILLE CHROMÉE 3/8" / BENT PULL PIN 3/8"
32	1	100 000	GOUPILLE CLIP EN R 1/8" X 2 1/4"/ HITCH PIN CLIP 1/8" X 2 1/4"