

REMORQUE

AM 612-1200

TRAILER

FABRIQUÉ PAR / MANUFACTURED BY :



9, Rue des Industries
L'Islet (Québec) G0R 1X0 CANADA

Customer's English Service: (418) 247-7709
(418) 247-5626 ext.23

Service français : (418) 247-5626
Télécopieur : (418) 247 3600

E-Mail : service@ammachinery.com
Web Site : www.ammachinery.com

Félicitations !

Vous êtes maintenant propriétaire de la plus robuste remorque sur le marché : **le modèle AM 612-1200 de Machinerie A.M.** Nous sommes convaincus que vous apprécierez les nombreuses années de service fiable que vous procurera votre remorque.

La garantie de 12 mois du AM 612-1200

IMPORTANT : Pour valider la garantie, vous devez compléter et retourner le formulaire d'enregistrement ci-joint à Machinerie A.M. Inc. dans les dix jours suivant la prise de possession.

COUVERTURE DE GARANTIE

Machinerie A.M. garantie que ses remorques **AM 612-1200** sont fabriquées en utilisant des normes de qualité supérieures. Machinerie A.M s'engage à remplacer ou à réparer toutes pièces défectueuses (à l'exclusion des pneus*) et ce, sur les lieux d'affaires du vendeur. Toute pièce défectueuse sera remplacée sans frais de pièces et de main d'œuvre si une défectuosité apparaissait dans les douze mois suivant la date d'achat par l'acheteur original. La garantie est valide seulement si la défectuosité est signalée à notre distributeur ou à nous-même par le vendeur qui remplira un formulaire de réclamation de garantie dans les 15 jours suivant le bris. L'acheteur devra défrayer les frais de déplacement du mécanicien et/ou les frais de transport de la remorque jusque chez le concessionnaire où la réparation sera effectuée.

*Les pneus sont couverts par la garantie de leurs fabricants respectifs.

LIMITATION DE LA GARANTIE

Cette garantie couvre seulement les défauts de fabrication ou de matériel. Elle ne couvre pas la dépréciation causée par une usure normale ou les dommages dus à un accident, un mauvais entretien, un entreposage négligent et/ou un mauvais usage.

DOMAGES SECONDAIRES

La présente garantie exclut tous dommages secondaires, par exemple les pertes de revenus dus à un bris ou à une non-disponibilité des pièces de remplacement.

Congratulation!

You are now the proud owner of the best trailer on the market : A.M. Machinery's Model **AM 612-1200**. We are convinced that you will enjoy the trouble free experience of working with your **AM 612-1200**.

AM 612-1200 12 months warranty

☛ **IMPORTANT** : Warranty registration form enclosed must be completed and returned to A.M. Machinery within 10 days of ownership to validate warranty.

WARANTY COVERAGE

A.M. Machinery Inc. warranties that the Dump Trailer Model **AM 612-1200** is manufactured under high quality standards and agrees to replace or repair at seller's place of business all parts (except: tires*), which are defective in material or workmanship without charge for parts and labor if a defect appears within twelve months from the date of the purchase by the original purchaser.

The warranty is only valid if the fault is reported to us or our distributors by the dealer submitting a complete warranty claim form within 15 days of the breakdown. The purchaser shall pay any charge for making service call and for transporting the machine to the place where the warranty work is to be performed.

*Tires are under the warranty of their respective manufacturer.

EXCLUSION

This warranty covers only defective materials or workmanship. It does not cover depreciation or damage caused under normal wear, accidents, improper maintenance, improper protection in storage or improper use.

DISCLAIMER OF CONSEQUENTIAL DAMAGE

The warranty exclude any secondary damage, for example consequential losses caused as a result of machine breakdown or non-availability of spare parts.

Remorque AM 612-1200-Trailer



**ENTRETIEN DE VOTRE REMORQUE AVANT L'UTILISATION, VEUILLEZ VÉRIFIER
LA LISTE SUIVANTE :**

- 1. GRAISSER** LES COUSSINETS DES ROUES (BEARING) **OBLIGATOIREMENT À TOUS LES ANS.**
- 2. AJUSTER** LES BANDES DES FREINS **OBLIGATOIREMENT À TOUS LES 5 000 KILOMÈTES.**
- 3. ANTIROUILLE** POUR BIEN PROTÉGER VOTRE REMORQUE, IL EST PRÉFÉRABLE DE FAIRE POSER UN ANTIROUILLE - **LA PEINTURE ORIGINALE SUR LA REMORQUE N'EST PAS GARANTIE.**
- 4. VÉRIFIER** SI LA MAIN D'ACCOUPLLEMENT EST BIEN ATTACHÉE À LA BOULE DE LA REMORQUE ET S'ASSURER QU'ELLES SONT DE MÊME DIMENSION.
- 5. VÉRIFIER** SI LES CHÂPEAUX DE MOYEURS SONT TOUJOURS EN PLACE.
- 6. VÉRIFIER** SI LES CHÂÎNES DE SÉCURITÉ SONT CROISÉES SOUS LA PÔLE ET ATTACHÉES AU VÉHICULE.
- 7. VÉRIFIER** SI TOUTES LES LUMIÈRES FONCTIONNENT ADÉQUATEMENT.
- 8. NETTOYER** LA REMORQUE AVEC DU SAVON ET DE L'EAU ET NON AVEC UN PRODUIT COROSIF.
- 9. S'ASSURER** QUE LA PRESSON D'AIR DES PNEUS EST TELLE QUE RECOMMANDÉE PAR LE MANUFACTURIER.
- 10. VÉRIFICATION DES BOULONS DE ROUES DOIT ÊTRE FAITE PAR LE CLIENT APRÈS LA 1^{ÈRE} UTILISATION.**
- 11. RESPECTER** LA CAPACITÉ DE CHARGEMENT SELON LES NORMES ÉTABLIES.

No SÉRIE : _____

Modèle :

MERCI D'AVOIR ACHETER CHEZ NOUS

Remorque AM 612-1200-Trailer

MAINTENANCE OF YOUR TRAILER BEFORE FIRST USE, PLEASE CHECK THE FOLLOWING LIST:

1. **GREASE BEARINGS ON THE WHEELS, THIS MUST BE DONE EACH YEAR.**
2. **MANDATORY ADJUSTMENT OF THE BRAKES EVERY 5000 KILOMÈTES.**
3. **RUST PROTECTION FOR YOUR TRAILER, IS IS RECOMENDED TO SPRAY A RUST PROTECTION COAT - THE ORIGINAL PAINTING ON THE TRAILER IS NOT GUARANTEED.**
4. **CHECK IF MAIN CLUTCH IS IS FIRMLY ATTACHED TO THE BALL OF TRAILER AND MAKE SURE THEY ARE THE SAME SIZE.**
5. **VERIFY THAT HUB CAPS ARE IN PLACE.**
6. **CHECK IF THE SAFETY CHAINS ARE CROSSED UNDERNEATH THE POLE AND ATTACHED TO YOUR VEHICLE.**
7. **CHECK IF ALL THE LIGHTS WORK PROPERLY.**
8. **CLEAN TRAILER WITH SOAP AND WATER AND NOT WITH AN ABRASIVE PRODUCT .**
9. **MAKE SURE THE TIRE AIR PRESSURE IS AS RECOMMENDED BY MANUFACTURIER.**
10. **CHECK THE WHEEL BOLTS, THIS MUST BE DONE BY THE CUSTOMER AFTER THE 1ST USE.**
11. **RESPECT THE LOADING CAPACITY ACCORDING TO THE ESTABLISHED NORMS.**

SERIAL NUMBER: _____ Model:

THANK YOU FOR YOUR PURCHASE

Remorque AM 612-1200-Trailer

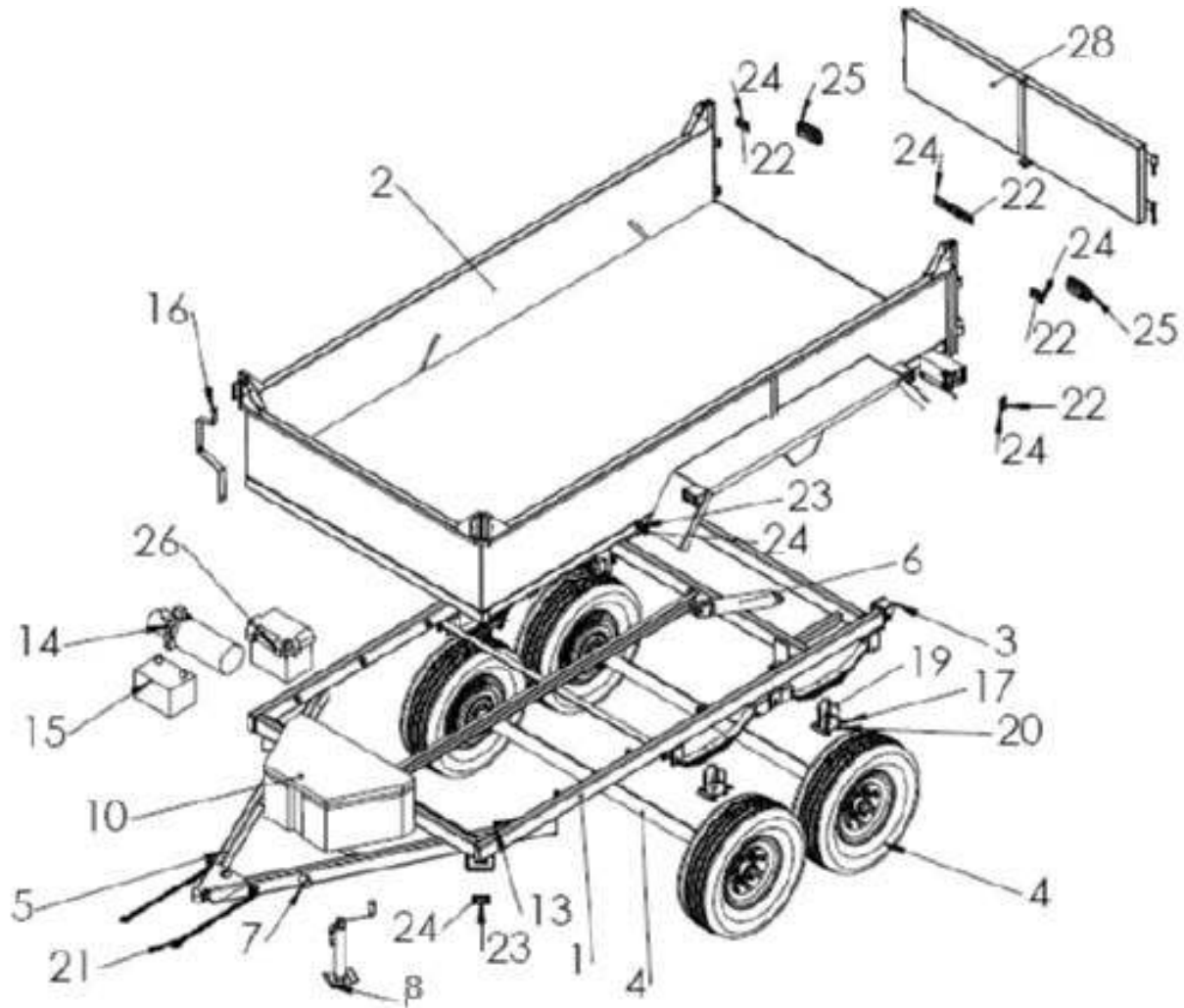

Remorque AM 612-1200-Trailer

No	QTÉ	No. PIÈCE	DESCRIPTION
1	1	202 085	CHASSIS 6 X 12 (13 000 LBS) - FRAME
2	1	202 086	BOÎTE 6 X 12 - BOX
3	2	202 054	PENTURE- STRAP HINGE
4	2	202 088	ESSIEU 3" DOMPEUR - DUMPING AXLE
5	1	201 660	PÔLE 6 X 12 - POLE
6	2	101 166	CYLINDRE TÉLESCOPIQUE 108"-CYLINDER
7	1	100 220	SUPPORT DE CRIC - JACK SUPPORT
8	1	100 229	CRIC 5000 LBS - JACK
10	1	100 891	COFFRE EN PLASTIQUE - PLASTIC CASE
13	1	100 153	BOÎTE DE JONCTION - BOX
14	1	101 073	UNITÉ HYDRAULIQUE 12 VDC 3G - HYDRAULIC UNIT
15	1	100 169	BATTERIE MARINE - BATTERY NAVY
16	1	201 409	SUPPORT À PNEU DE SECOURS - SPARE TIRE SUPPORT
17	4	100 642	ATTACHE DE LAME 3" TROUS ½" -BLADE ATTACHES
19	8	100 903	BOULON EN U 3 X 6-1/2 X ½-20 - U-BOLT
20	16	150 186	ÉCROU NYLON ½-20 NF - NYLON NUT
21	2	100 460	CHAÎNE DE SÉCURITÉ CLASSE 4 36" - SAFETY CHAIN
22	7	100 154	FEU DE POSITION ANTI CHOC ROUGE - CLEARANCE LIGHT RED
23	4	100 155	FEU DE POSITION ANTI CHOC JAUNE - CLEARANCE LIGHT AMBER
24	11	100 659	GROMMET POUR CLAIRANCE OVALE - RUBBER SEALED FOR CLEARANCE
25	2	100 160	FEU ROUGE OVALE COMPLET - TURN AND TAIL LIGHT RED
26	1	100 040	COFFRE À BATTERIE - BATTERY CASE
27	1	100 470	PNEU + JANTE ST235-85R16 10 P 8T RALLY - WHEEL & RIMS
29	1	202 087	PANNEAU EXT. - PANEL BACK

ESSIEU 7000 lbs- AXLE

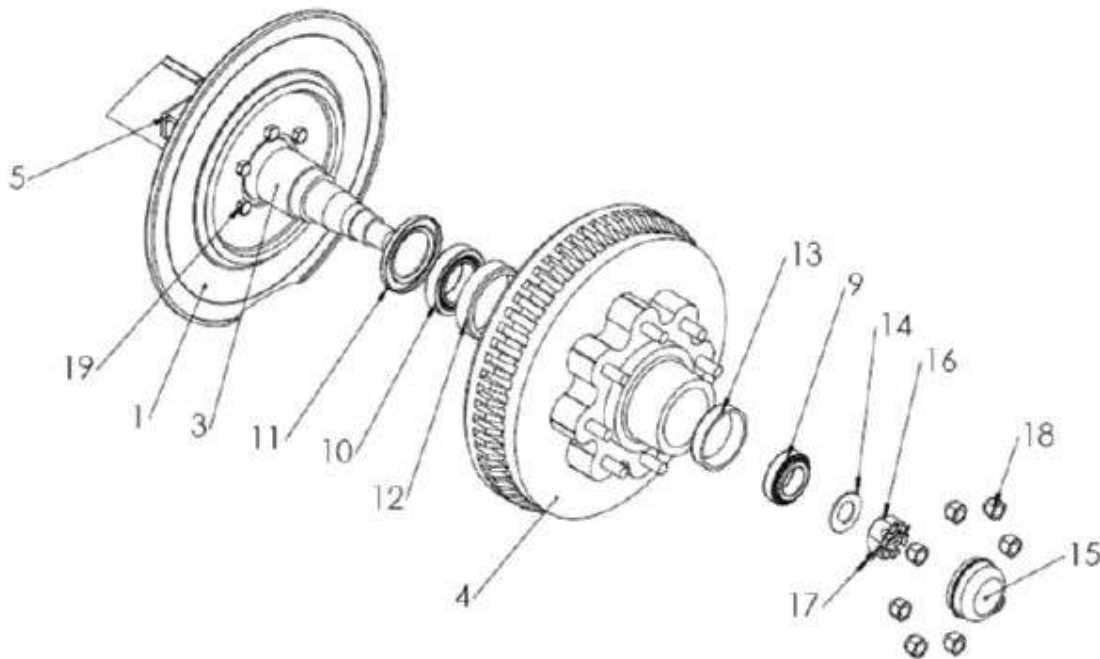







No.	QTÉ	No. PIÈCE	DESCRIPTION
1	1	100 605	ENS. FREIN ÉLECTRIQUE 12" DROIT- ELECTRIC BRAKE RIGHT
4	2	100 252	TAMBOUR - DRUM
5	2	100 088	SUPPORT DE LAME - SPRING PAD
9	2	100 689	ROULEMENT CONIQUE 14125A - OUTER BEARING
10	2	100 691	ROULEMENT CONIQUE 25580 - OUTER BEARING
11	2	100 701	JOINT D'ÉTANCHÉITÉ - GREASE SEAL
12	2	100 115	CUVETTE DE ROULEMENT - BEARING CUP
13	2	100 113	CUVETTE DE ROULEMENT - BEARING CUP
14	2	100 964	RONDELLE 1" - WASHER
15	2	100 704	COUVERT ANTIPOUSSIÈRE - GREASE CUP
16	2	150 199	ÉCROU HEXAGONAL - SPINDLE NUT

Remorque AM 612-1200-Trailer

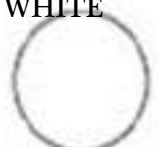
17	2	100 116	GOUPILLE FENDUE 5/32 X 2" - COTTER PIN
18	16	150 186	ÉCROU PLAQ. ROUE 1/2-20 - WHEEL NUT PLAT

Remorque AM 612-1200-Trailer

BOÎTE JONCTION - BOX

MISE A TERRE GROUND	BATT+ VÉHICULE/ BATT + CONVEY	ACCESSOIRES / AUXILIARY	CLIGNOTANT GAUCHE / LEFT FLASHER	STATIONNEMENT / PARKING	CLIGNOTANT DROIT / RIGHT FLASHER	FREINS / BRAKE
<p>BLANC / WHITE</p> 	<p>NOIR / BLACK</p> 	<p>JAUNE / YELLOW</p> 	<p>ROUGE / RED</p> 	<p>VERT / GREEN</p> 		
<p>Blanc (Frein)/ White (Brake) Blanc (4 Fils)/White (4 Wires) Blanc (7 Fils)/White(7 Wires) Blanc (Frein d'urgence)/</p>	<p>Noir (7 Fils)/Black (7 Wires) Vert(Freins d'urgence) / Green(Breakaway)</p>	<p>Jaune (7 Fils)/ Yellow (7 Wires)</p>	<p>Rouge (7 Fils)/Red (7 Wires) Jaune (4 Fils)/Yellow (4 Wire)</p>	<p>Vert (7 Fils)/Green (7 Wires) Brun (4 Fils) /Brown(4 Wires) Brun (1 Fil) /Brown (1 Wire)</p>	<p>Brun (7 Fils) /Brown (7 Wires) Vert (4 Fils)/Green (4 Wires)</p>	<p>Bleu (7 Fils) /Blue (7 Wires) Noir (Frein)/ Black (Brake) Brun (Frein d'urgence)/ Brown (Breakaway)</p>