

REMRORQUES

# RFR 025

TRAILER

---

FABRIQUÉ PAR / MANUFACTURED BY :



---

9, Rue des Industries  
L'Islet (Québec) G0R 1X0 CANADA

Customer's English Service: (418) 247-7709  
(418) 247-5626 EXT. 23

Service français : (418) 247-5626  
Télécopieur : (418) 247 3600

E-Mail : [service@ammachinery.com](mailto:service@ammachinery.com)

Web Site : [www.ammachinery.com](http://www.ammachinery.com)

## **Félicitations !**

Vous êtes maintenant propriétaire de la plus robuste remorque sur le marché : **le modèle RFR 025 de Machinerie A.M.** Nous sommes convaincus que vous apprécierez les nombreuses années de service fiable que vous procurera votre remorque.

### **La garantie de 12 mois du RFR 025**

**IMPORTANT** : Pour valider la garantie, vous devez compléter et retourner le formulaire d'enregistrement ci-joint à Machinerie A.M. Inc. dans les dix jours suivant la prise de possession.

#### **COUVERTURE DE GARANTIE**

Machinerie A.M. garantie que ses remorques **RFR 025** sont fabriquées en utilisant des normes de qualité supérieures. Machinerie A.M s'engage à remplacer ou à réparer toutes pièces défectueuses (à l'exclusion des pneus\*) et ce, sur les lieux d'affaires du vendeur. Toute pièce défectueuse sera remplacée sans frais de pièces et de main d'œuvre si une défectuosité apparaissait dans les douze mois suivant la date d'achat par l'acheteur original. La garantie est valide seulement si la défectuosité est signalée à notre distributeur ou à nous-même par le vendeur qui remplira un formulaire de réclamation de garantie dans les 15 jours suivant le bris. L'acheteur devra défrayer les frais de déplacement du mécanicien et/ou les frais de transport de la remorque jusque chez le concessionnaire où la réparation sera effectuée.

\*Les pneus sont couverts par la garantie de leurs fabricants respectifs.

#### **LIMITATION DE LA GARANTIE**

Cette garantie couvre seulement les défauts de fabrication ou de matériel. Elle ne couvre pas la dépréciation causée par une usure normale ou les dommages dus à un accident, un mauvais entretien, un entreposage négligent et/ou un mauvais usage.

#### **DOMAGES SECONDAIRES**

La présente garantie exclut tous dommages secondaires, par exemple les pertes de revenus dus à un bris ou à une non-disponibilité des pièces de remplacement.

## **Congratulation!**

You are now the proud owner of the best trailer on the market : A.M. Machinery's Model **RFR 025**  
We are convinced that you will enjoy the trouble free experience of working with your **RFR 025**

### **RFR 025 12 months warranty**

**IMPORTANT** : Warranty registration form enclosed must be completed and returned to A.M. Machinery within 10 days of ownership to validate warranty.

#### **WARANTY COVERAGE**

A.M. Machinery Inc. warranties that the Dump Trailer Model **RFR 025** is manufactured under high quality standards and agrees to replace or repair at seller's place of business all parts (except: tires\*), which are defective in material or workmanship without charge for parts and labor if a defect appears within twelve months from the date of the purchase by the original purchaser.

The warranty is only valid if the fault is reported to us or our distributors by the dealer submitting a complete warranty claim form within 15 days of the breakdown. The purchaser shall pay any charge for making service call and for transporting the machine to the place where the warranty work is to be performed.

\*Tires are under the warranty of their respective manufacturer.

#### **EXCLUSION**

This warranty covers only defective materials or workmanship. It does not cover depreciation or damage caused under normal wear, accidents, improper maintenance, improper protection in storage or improper use.

#### **DISCLAIMER OF CONSEQUENTIAL DAMAGE**

The warranty exclude any secondary damage, for example consequential losses caused as a result of machine breakdown or non-availability of spare parts.



**ENTRETIEN DE VOTRE REMORQUE AVANT L'UTILISATION, VEUILLEZ VÉRIFIER  
LA LISTE SUIVANTE :**

- 1. GRAISSER LES COUSSINETS DES ROUES(BEARING) OBLIGATOIREMENT À TOUS LES ANS.**
- 2. AJUSTER LES BANDES DES FREINS OBLIGATOIREMENT À TOUS LES 5 000 KILOMÈTES.**
- 3. ANTIROUILLE POUR BIEN PROTÉGER VOTRE REMORQUE, IL EST PRÉFÉRABLE DE FAIRE POSER UN ANTIROUILLE – LA PEINTURE ORIGINALE SUR LA REMORQUE N'EST PAS GARANTIE.**
- 4. VÉRIFIER SI LA MAIN D'ACCOUPLMENT EST BIEN ATTACHÉE À LA BOULE DE LA REMORQUE ET S'ASSURER QU'ELLES SONT DE MÊME DIMENSION.**
- 5. VÉRIFIER SI LES CHÂPEAUX DE MOYEURS SONT TOUJOURS EN PLACE.**
- 6. VÉRIFIER SI LES CHÂÎNES DE SÉCURITÉ SONT CROISÉES SOUS LA PÔLE ET ATTACHÉES AU VÉHICULE.**
- 7. VÉRIFIER SI TOUTES LES LUMIÈRES FONCTIONNENT ADÉQUATEMENT.**
- 8. NETTOYER LA REMORQUE AVEC DU SAVON ET DE L'EAU ET NON AVEC UN PRODUIT COROSIF.**
- 9. S'ASSURER QUE LA PRESSION D'AIR DES PNEUS EST TELLE QUE RECOMMANDÉE PAR LE MANUFACTURIER.**
- 10. VÉRIFICATION DES BOULONS DE ROUES DOIT ÊTRE FAITE PAR LE CLIENT APRÈS LA 1<sup>ÈRE</sup> UTILISATION.**
- 11. RESPECTER LA CAPACITÉ DE CHARGEMENT SELON LES NORMES ÉTABLIES.**

No SÉRIE : \_\_\_\_\_

Modèle : \_\_\_\_\_

**MERCI D'AVOIR ACHETER CHEZ NOUS**

REMRQUE - TRAILER

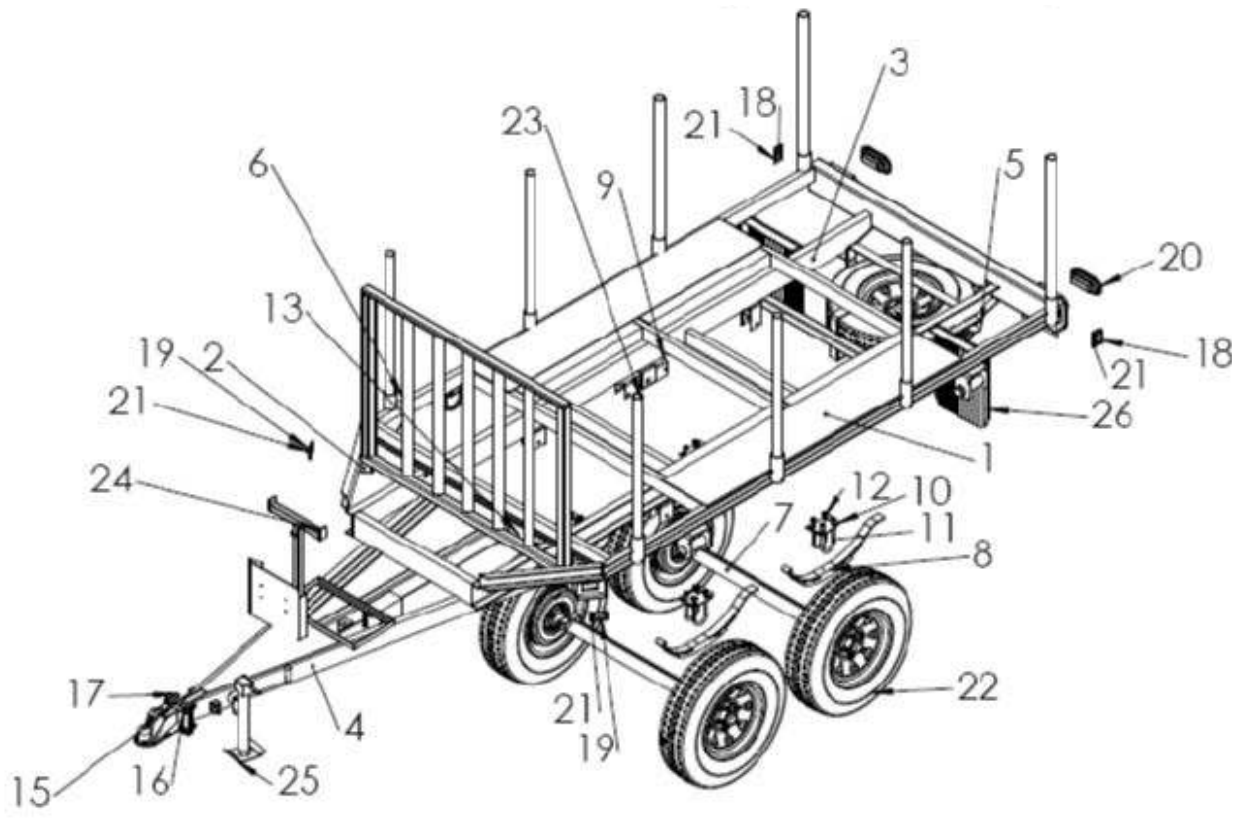

No.	QTÉ	No. PIÈCE	DESCRIPTION
1	1	200 551	PLATE FORME 2,5 T - WELDED LOGS BED
2	2	800 075	ASSEM LUMIÈRE - LIGHT ASSEM
3	1	200 445	ASSEM SOUDER CHASSIS 2,5 T - WELDED FRAME
4	1	200 534	POLE ASSEM 2,5 - WELDED V SHAPE POLE
5	1	200 425	SUPPORT PNEU DE SECOURS - SPARE TIRE SUPPORT
6	1	800 078	ASSEM GRILLE 2,5 T - GRATE ASSEM
7	2	201 713	ESSIEU ASSEM 2-3/8" AXLE ASSEM
8	4	100 078	RESSORT GLISSIÈRE 1 500 LBS - SPRING SLIPPER
9	2	100 239	BALANCIER - EQUALIZER
10	4	100 052	PLAQUE D'ATTACHE - TIE PLATE
11	8	100 143	BOULON EN U 2-1/2 X 6-1/2 X 05-20 - U-BOLT
12	16	150 194	ÉCROU NYLON ½-20 NF - PLATED NYLON LOCK NUT
13	1	100 153	BOITE DE JONCTION - JUNCTION BOX
15	1	800 051	ASSEM COUPLEUR 2-5/16 (20 000 LBS) ASSEM COUPLER
16	4	150 077	BOULON PLAQ. 2-1/2 X 5/8-11 PLATED BOLT
17	4	150 176	ÉCROU PLAQ. NYLON 5/8" PLATED NYLON LOCK NUT
18	2	100 154	FEU DE POSITION ANTI-CHOC ROUGE - CLEARANCE LIGHT AMBER
19	2	100 155	FEU DE POSITION ANTI CHOC JAUNE - CLEARANCE LIGHT AMBER
20	2	100 160	FEU ROUGE OVALE COMPLET - TURN AND TAIL LIGHT RED
21	4	100 659	GROMMET POUR CLAIRANCE OVALE - RUBBER SEALED FOR CLEARANCE
22	4	100 079	PNEU JANTE H78-15 ST 8 P 5 TR WHEEL & RIMS
24	1	200 230	ASSEM.POTEAU CONTRÔLE HYD. - HYD CONTROL POLE ASSEM
25	1	100 062	CRIC 2000 LBS - JACK
26	2	100 265	GARDE BOUE EN CAOUTCHOU - RUBBER PAD
28	1	100 205	SYSTÈME DE FREIN D'URGENCE - BREAKAWAY SYSTEM



ESSIEU - AXLE

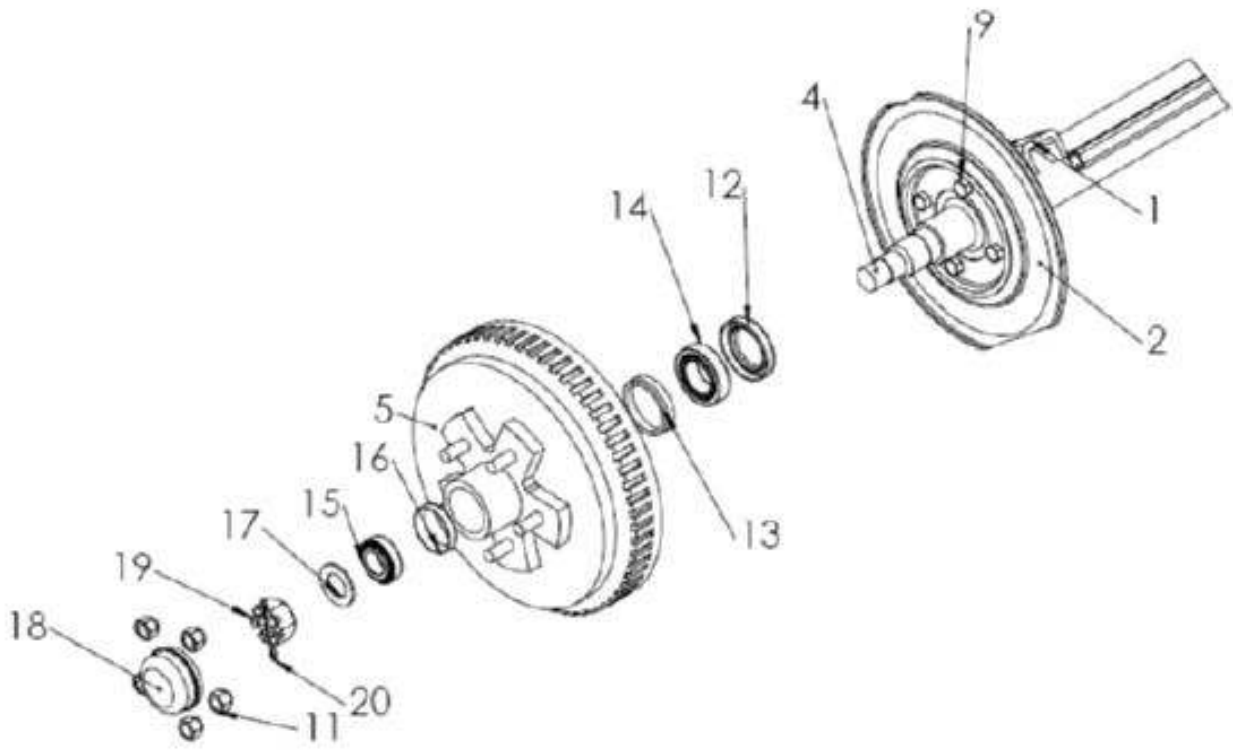









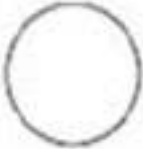

No.	QTÉ	No. PIÈCE	DESCRIPTION
1	2	100 088	SUPPORT DE LAME – SPRING PAD
2	1	100 274	FREIN ÉLECTRIQUE GAUCHE 10” –ÉLECTRIC BRAKE LEFT
3	1	100 273	FREIN ÉLECTRIQUE DROIT 10” ELECTRIC BRAKE RIGHT
4	2	100 107	ESSIEU DROIT 3500 LBS PLAQ. RACCORD – SPINDLE 3 500 LBS WITH BRAKE FLANGE
5	2	100 272	TAMBOUR 10” – DRUM
6	2	100 079	PNEU JANTE H78-15 ST 8P 5 TR – WHEEL & RIMS
9	8	150 036	BOULON PLAQ. 1 X 7/16-14 PLATED BOLT
10	8	150 174	ÉCROU PLAQ. NYLON 5/8” – PLATED NYLON LOCK NUT
11	10	150 186	ÉCROU PLAT. ½”-20 - NUT PLAT
12	2	100 466	JOINT D'ÉTANCHÉITÉ 1.750 X 2.565 X 0.500 – GREASE SEAL
13	2	100 112	CUVETTE DE ROULEMENT 68111 BEARING CUP
14	2	100 694	ROULEMENT CONIQUE INT. 68149 – OUTER BEARING
15	2	100 693	ROULEMENT CONIQUE EXT. 44649 – OUTER BEARING
16	2	100 111	CUVETTE DE ROULEMENT 44610 BEARING CUP
17	2	150 224	RONDELLE 1” – WASHER
18	2	100 704	COUVERT ANTIPOUSSIÈRE – GREASE CUP
19	2	150 199	ÉCROU HEX. 1” SPINDLE NUT
20	2	100 116	GOUPILLE FENDUE 5/32 X 2” COTTER PIN

MACHINERIE

AM  
MACHINERY

### BOÎTE JONCTION - BOX

MISE A TERRE GROUND	BATT+ VÉHICULE/ BATT + CONVEY	ACCESSOIRES / AUXILIARY	CLIGNOTANT GAUCHE / LEFT FLASHER	STATIONNEMENT / PARKING	CLIGNOTANT DROIT / RIGHT FLASHER	FREINS / BRAKE
BLANC / WHITE	NOIR / BLACK	JAUNE / YELLOW	ROUGE / RED	VERT / GREEN		
						
Blanc (Frein)/ White (Brake) Blanc (4 Fils)/White ( 4 Wires) Blanc (7 Fils)/White(7 Wires) Blanc ( Frein d"urgence)/ White (Breakaway)	Noir (7 Fils) /Black (7 Wires) Vert(Freins d'urgence) / Green(Breakaway)	Jaune ( 7 Fils)/ Yellow (7 Wires)	Rouge (7 Fils)/Red (7 Wires) Jaune (4 Fils)/Yellow (4 Wire)	Vert ( 7 Fils) /Green (7 Wires) Brun (4 Fils) /Brown( 4 Wires) Brun ( 1 Fil) /Brown (1 Wire)	Brun ( 7 Fils) /Brown (7 Wires) Vert (4 Fils)/Green (4 Wires)	Bleu (7 Fils) /Blue ( 7 Wires) Noir (Frein)/ Black (Brake) Brun (Frein d'urgence)/ Brown (Breakaway)